

AMPLASAMENT

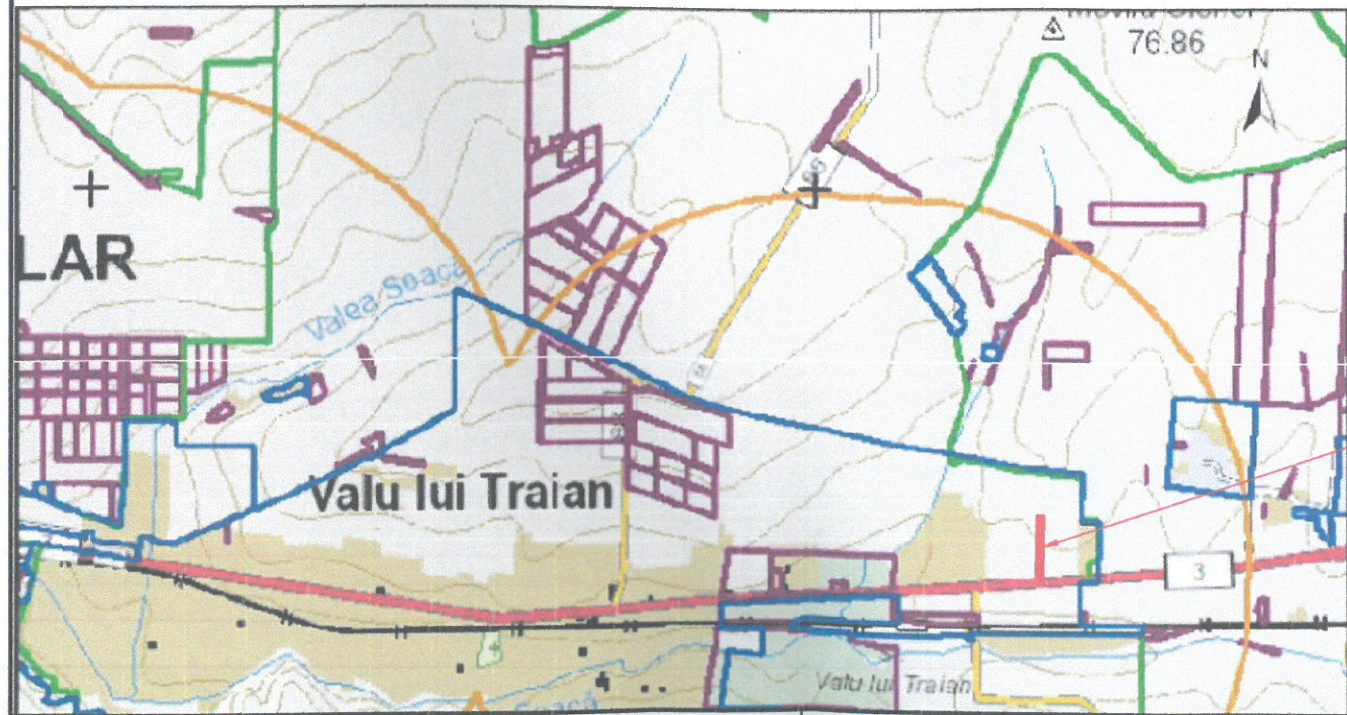

nr. inregistrare 213/06/2002 cod unic RO 14536785 secretariat@allarhitectura.ro Uniu 13A 200272 Constanta			
<b>all arhitectura</b>			
FAZA Phase	SEF PROIECT Master Designer	arh. NARCIS GELAL	
<b>P.U.Z.</b>		PROIECTAT Designer	arh. IGNIS DUVAGI
BENEFICIAR Purchaser	ENACHE GHEORGHE		DATA Date
		24-IX 2021	
PROIECT Project	P.U.Z. PARCELA A301/16+A301/17+A301/18, NR.CAD.114879		NR. PR. Project no.
		6/ 2021	
AMPLASAMENT Site	JUD. CONSTANȚA, COM. VALU LUI TRAIAN, A301/16+A301/17+A301/18, NR.CAD.114879		SCARA Scale
		1/20000	
TITLUL PLANSEI Plan description:	ÎNCADRAREA ÎN TERITORIUL LOCALITĂȚII		
		NR. PL. Plan no.	
		P1	
Acest document este proprietatea s.c. ALL ARHI TECTURA S.R.L. Orice folosire, reproducere, distribuire, publicare și expunere nu sunt permise fără acordul proprietarului. This document is the property of s.c. ALL ARHITECTURA S.R.L. Any use, reproduction, distribution, publication and exhibition is not allowed without the owner's consent.			

# PLAN URBANISTIC ZONAL

Sistem de proiectie  
Sistem de referinta altim



## LEGENDA

	LIMITA TERITORIULUI STUDIAT
	LIMITA TERENULUI CARE A GENERAT P.U.Z.
	TEREN AGRICOL
	CIRCULATIE CAROSABILA
	STRAZI CU IMBRACAMINTI DEFINITIVE
	STRAZI CU IMBRACAMINTI PROVIZORII

## PUZ APROBAT PE PARCELA VECINĂ

	CONSTRUCȚII
	CIRCULAȚII CAROSABILE
	CIRCULAȚII PIETONALE
	SPAȚII VERZI

Indicatori urbanistici existenți pe parcelă:  
P.O.T. = 0  
C.U.T. = 0  
Rh maxim = -  
Conform Certificatului de urbanism 443/12.02.2021, emis de primăria comunei Valu lui Traian pentru această parcelă, indicatori urbanistici reglementați sunt:  
P.O.T. = 60%  
C.U.T. maxim = 3  
Rh maxim = P+4

## INVENTAR DE COORDONATE ZONA STUDIATA

Nr. Pct.	Coordonate pct.de contur		Lungimi laturi D(i,i+1)
	X [m]	Y [m]	
1	302787.691	781614.880	11.054
2	302787.010	781625.913	11.090
3	302786.328	781636.982	11.128
4	302785.642	781648.089	448.879
5	302336.909	781636.627	11.175
6	302336.091	781625.482	11.137
7	302335.276	781614.375	11.101
8	302334.463	781603.304	453.376

S=15000 m.p.

## BILANT TERITORIAL - EXISTENT

Nr. crt.	ZONE FUNCTIONALE	mp	%
1.	TEREN AGRICOL - LIBER DE CONSTRUCȚII	15000	97,40
2.	CIRCULAȚII CAROSABILE	334	2,17
3.	SPAȚII VERZI NEAMENAJATE	66	0,42
TOTAL		15400	100,0

## BILANT TERITORIAL - REGLEMENTAT

Nr. crt.	ZONE FUNCTIONALE	mp	%
1.	LOCUINȚE, SERVICII, ACTIVITĂȚI PRODUCTIVE, DEPOZITARE	15066	97,83
2.	CIRCULAȚII	334	2,17
3.	SPAȚII VERZI AMENAJATE	0	0
TOTAL		15400	100,0

Intocmit,  
SC TOPOGRAFICA CADASTRU SRL  
Seria R-B-J; Nr. 1659

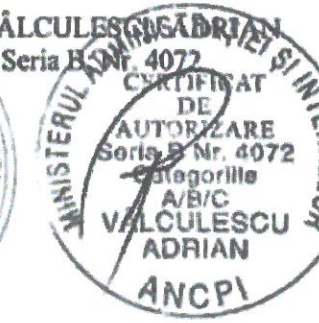
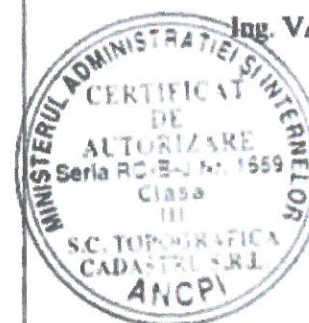

Data: 08.09.2021

nr. inregistrare J13/986/2002 cod unic RO 14526786  
secretariat@al.arhitectura.ro Uniu 15A 988532 Constanta

# al arhitectura

FAZA Phase	SEF PROIECT Master Designer	arh. NARCIS GELAL	
P.U.Z.	PROIECTAT Designer	arh. IGNIS DUVAGI	
BENEFICIAR Purchaser	ENACHE GHEORGHE		DATA Date 24-IX 2021
PROIECT Project	P.U.Z. PARCELA A301/16+A301/17+A301/18, NR.CAD.114879		NR. PR. Project no. 5/ 2021
AMPLASAMENT Site	JUD. CONSTANȚA, COM. VALU LUI TRAIAN, A301/16+A301/17+A301/18, NR.CAD.114879		SCARA Scale 1/2000
TITLUL PLANSEI Plan description:	SITUAȚIA EXISTENTĂ ȘI PRIORITĂȚI		NR. PL. Plan no. P2

Acest document este proprietatea s.c. ALL ARHITECTURA s.r.l.  
Orice folosire, reproducere, distribuție, publicare și expunere nu sunt permise fără acordul proprietarului.  
This document is the property of s.c. ALL ARHITECTURA s.r.l.  
Any use, reproduction, distribution, publication and exhibition are not allowed without the owner's consent.



intocmit in vederea elaborarii Planului Urbanistic Zonal  
Scara 1:2000

Loc. Valu lui Traian, Parcela A301/16 + A301/17 + A301/18  
U.A.T. VALU LUI TRAIAN  
I.E. 114879

Sistem de proiectie : STEREOGRAFICA 1970  
Sistem de referinta altimetric : MAREA NEAGRA 1975



BILANȚ SUPRAFEȚE SPAȚII VERZI

Tipul spațiului verde	Suprafață existentă	Procent existent din zona studiată (15400 mp)	Suprafață propusă	Procent propus din zona studiată (15400 mp)	Procent raportat la parcelă (1500 mp)
Public	66 mp (neamenajat)	0,42%	100 mp (amenajat)	0,65%	-
Privat	0 (teren agricol)	0	4500 mp	29,22%	30%
Total	66 mp	0,42%	4600 mp	29,87%	-

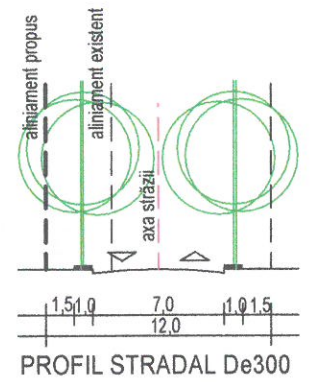

PLAN URBANISTIC ZONAL

LEGENDA

	LIMITA TERITORIULUI STUDIAT
	LIMITA TERENULUI CARE A GENERAT P.U.Z. LIMITA ZONEI DE REGLEMENTARE M1
	VARIANTĂ POSIBILĂ DE CONSTRUCȚII PROPUSE
	ZONĂ REGLEMENTATĂ PRIN P.U.G. PENTRU LOCUINȚE, SERVICII, ACTIVITĂȚI PRODUCTIVE ȘI DEPOZITARE
	TEREN AGRICOL EXISTENT
	SPAȚII VERZI AMENAJATE ÎN DOMENIUL PUBLIC
	PARCĂRI
	ZONA DE CIRCULAȚIE CAROSABILA
	PIETONALE, TROTUARE
	ACCESSE ALEI CAROSABILE INTERIOARE
	VARIANTĂ DE MOBILARE A PARCELEI
60% 3,6	S/D+P+10
	INDICATORI URBANISTICI: POTmax, CUTmax, Rh max
	PUZ APROBAT PE PARCELA VECINĂ
	CONSTRUCȚII
	CIRCULAȚII CAROSABILE
	CIRCULAȚII PIETONALE
	SPAȚII VERZI

INVENTAR DE COORDONATE ZONA STUDIATA

Nr. Pct.	Coordonate pct.de contur		Lungimi laturi D(i,i+1)
	X [m]	Y [m]	
1	302787.691	781614.880	11.054
2	302787.010	781625.913	11.090
3	302786.328	781636.982	11.128
4	302785.642	781648.089	448.879
5	302336.909	781636.627	11.175
6	302336.091	781625.482	11.137
7	302335.276	781614.375	11.101
8	302334.463	781603.304	453.376

S=15000 m.p.

Intocmit,  
SC TOPOGRAFICA CADASTRU SRL  
Seria Ro-B-J; Nr. 1659

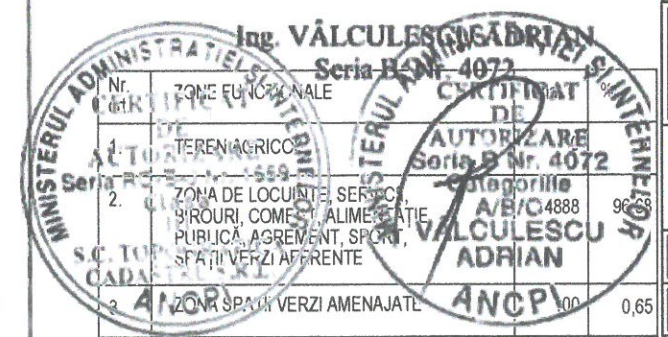

nr. inregistrare J13/986/2002 cod unic RO 14536786  
secretariat@allarhitectura.ro Unirii 19A 900537 Constanta

# all arhitectura

FAZA Phase	SEF PROIECT Master Designer	arh. NARCIS GELAL
P.U.Z.	PROIECTAT Designer	arh. IGNIS DUVAGI
BENEFICIAR Purchaser	ENACHE GHEORGHE	
PROIECT Project	P.U.Z. PARCELA A301/16+A301/17+A301/18, NR.CAD.114879	DATA Date 24-IX 2021
AMPLASAMENT Site	JUD. CONSTANTA, COM. VALU LUI TRAIAN, A301/16+A301/17+A301/18, NR.CAD.114879	NR. PR. Project no. 5/ 2021
TITLUL PLANSEI Plan description	REGLEMENTARI: ZONIFICAREA TERITORIULUI SI CAILE DE COMUNICATIE	SCARA Scale 1/2000
		NR. PL. Plan no. P3

Aceti documenti au proprietatea s.c. ALL ARHITECTURA s.r.l.  
Orice folosire, reproducere, distribuire, publicare si expunere nu sunt permise fara acordul proprietarului.  
This document is the property of s.c. ALL ARHITECTURA s.r.l.  
Any use, reproduction, distribution, publication and exhibition is not allowed without the owner's consent.

1.	TEREN AGRICOL	96,38	0,65
2.	ZONA DE LOCUINȚE, SERVICII, BIROURI, COMERȚ, ALIMENTAȚIE PUBLICĂ, AGREMENT, SPORT, SPAȚII VERZI AFERENTE	15000	100,0
3.	ZONA SPAȚII VERZI AMENAJATE	4600	30,0
4.	ZONA CIRCULAȚIE CAROSABILA	367	2,38
5.	ZONA CIRCULAȚIE PIETONALA, TROTUARE	45	0,29
<b>Data:</b>	<b>08.09.2021</b>	<b>TOTAL</b>	<b>15400 100,0</b>

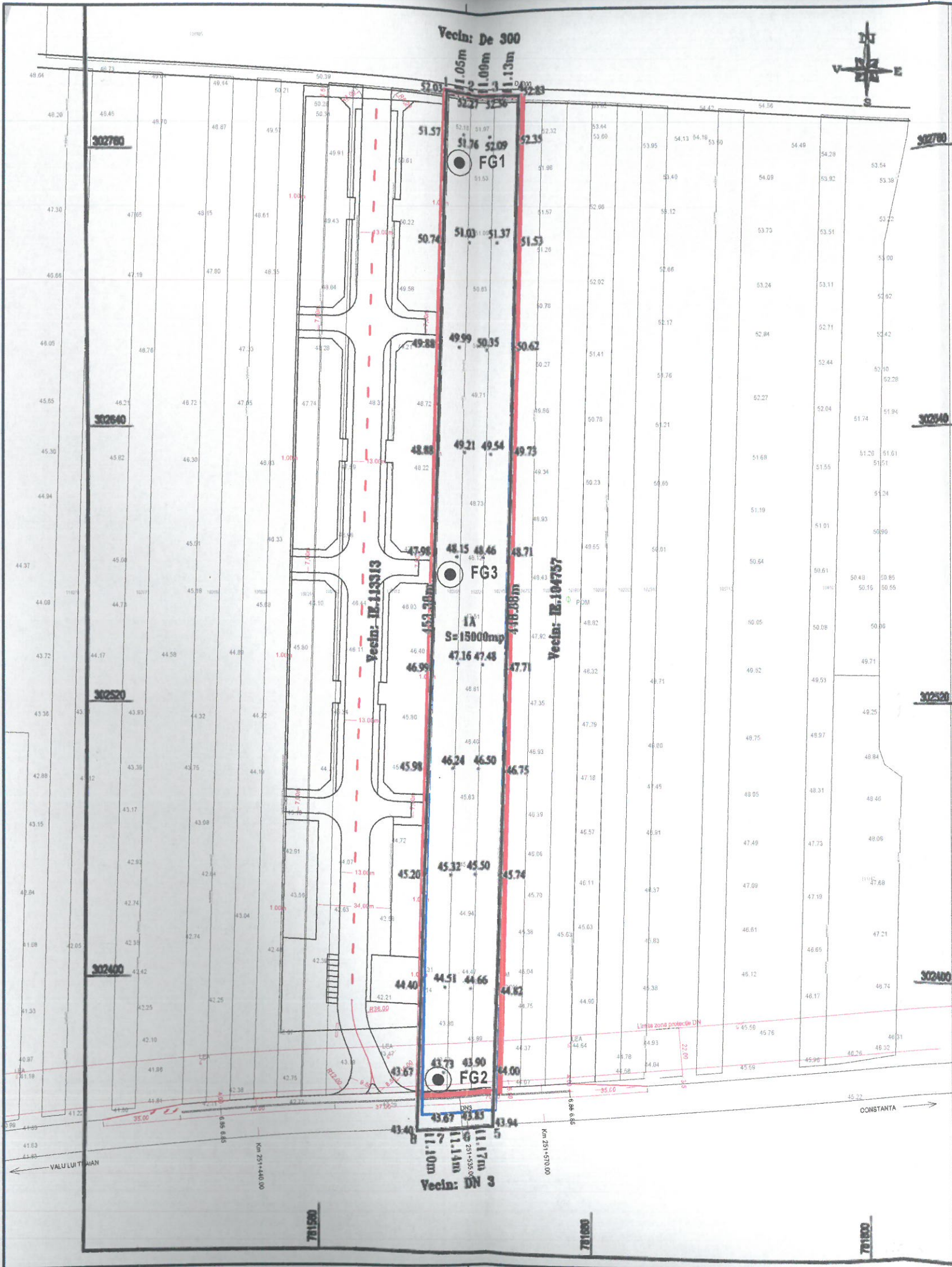

FIȘA FORAJULUI GEOTERMIC F01

ELABORARE PLAN URBANISTIC ZONAL, PARCELA A 301/16+17+18, LOCALITATE VALU LUI TRAIAN, JUDEȚUL CONSTANȚA

PROFUNDIME (m)	TEMPERATURĂ (°C)	REMARKS
0	12.5	Suprafață
10	12.8	
20	13.1	
30	13.4	
40	13.7	
50	14.0	
60	14.3	
70	14.6	
80	14.9	
90	15.2	
100	15.5	

FIȘA FORAJULUI GEOTERMIC F02

ELABORARE PLAN URBANISTIC ZONAL, PARCELA A 301/16+17+18, LOCALITATE VALU LUI TRAIAN, JUDEȚUL CONSTANȚA

PROFUNDIME (m)	TEMPERATURĂ (°C)	REMARKS
0	12.5	Suprafață
10	12.8	
20	13.1	
30	13.4	
40	13.7	
50	14.0	
60	14.3	
70	14.6	
80	14.9	
90	15.2	
100	15.5	

FIȘA FORAJULUI GEOTERMIC F03

ELABORARE PLAN URBANISTIC ZONAL, PARCELA A 301/16+17+18, LOCALITATE VALU LUI TRAIAN, JUDEȚUL CONSTANȚA

PROFUNDIME (m)	TEMPERATURĂ (°C)	REMARKS
0	12.5	Suprafață
10	12.8	
20	13.1	
30	13.4	
40	13.7	
50	14.0	
60	14.3	
70	14.6	
80	14.9	
90	15.2	
100	15.5	



INVENTAR DE COORDONATE ZONA STUDIATA

Nr. Pct.	Coordonate pct.de contur		Lungimi laturi D(i,i+1)
	X [m]	Y [m]	
1	302787.691	781614.880	11.054
2	302787.010	781625.913	11.090
3	302786.328	781636.982	11.128
4	302785.642	781648.089	448.879
5	302336.909	781636.627	11.175
6	302336.091	781625.482	11.137
7	302335.276	781614.375	11.101
8	302334.463	781603.304	453.376

S=15000 m.p.

# PLAN URBANISTIC ZONAL

LEGENDA

	LIMITA TERITORIULUI STUDIAT
	LIMITA TERENULUI CARE A GENERAT P.U.Z.
	FORAJ HIDROGEOLOGIC
	COTĂ DE NIVEL

Intocmit,  
SC TOPOGRAFICA CADASTRU SRL  
Seria Ro-B-J; Nr. 1659

Ing. VĂLCULESCU ADRIAN  
Seria B-Nr. 4072

MINISTERUL ADMINISTRATIEI SI INTERIORULUI  
CERTIFICAT DE AUTORIZARE  
Seria RO-B-Nr. 1659  
Clasa III  
SC. TOPOGRAFICA CADASTRU SRL ANCP

MINISTERUL ADMINISTRATIEI SI INTERIORULUI  
CERTIFICAT DE AUTORIZARE  
Seria B-Nr. 4072  
Categoriile A/B/C  
VĂLCULESCU ADRIAN  
ANCP

Data: 08.09.2021

nr. inregistrare J13/996/2002 cond unic RO 14536786  
secretariat@allarhitectura.ro Unia 18A 909372 Constanta

## all arhitectura

FAZA Phase: SEF PROIECT Master Designer arh. NARCIS GELAL

P.U.Z. PROIECT Designer arh. IGNIS DUVAGI

BENEFICIAR Purchaser	ENACHE GHEORGHE	DATA Date	24-IX 2021
PROIECT Project	P.U.Z. PARCELA A301/16+A301/17+A301/18, NR.CAD.114879	NR. PR. Project no.	5/ 2021
AMPLASAMENT Site	JUD. CONSTANTA, COM. VALU LUI TRAIAN, A301/16+A301/17+A301/18, NR.CAD.114879	SCARA Scale	1/2000
TITLUL PLANSEI Plan description:	ANALIZA GEOTEHNICA	NR. PL. Plan no.	P5

Acest document este proprietatea s.c. ALL ARHITECTURA s.r.l.  
Orice folosire, reproducere, distribuire, publicare si expunere nu sunt permise fara acordul proprietarului.  
This document is the property of s.c. ALL ARHITECTURA s.r.l.  
Any use, reproduction, distribution, publication and exposure are not allowed without the owner's consent.

Sistem de proiectie  
Sistem de referinta altim



# PLAN URBANISTIC ZONAL

## LEGENDA

	LIMITA TERITORIULUI STUDIAT
	LIMITA TERENULUI CARE A GENERAT P.U.Z.

## REȚELE ELECTRICE

	LINIE ELECTRICĂ SUBTERANĂ-AERIANĂ DE MEDIE TENSUINE EXISTENTĂ LEA 20KV
	LINIE ELECTRICĂ SUBTERANĂ DE MEDIE TENSUINE PROPUȘĂ
	PCZ POST DE TRANSFORMARE PROPUȘ

## REȚELE GAZE

	CONDUCTĂ GAZE NATURALE PRESIUNE REDUSĂ Q2-2 BAR PROPUȘĂ
	CONDUCTĂ GAZE NATURALE PRESIUNE MEDIE 2-6 BAR EXISTENTĂ Dn 400 mm
	STAȚIE DE REGLARE/MĂSURA DE SECTOR PROPUȘĂ

## ALIMENTARE CU APĂ

	CONDUCTE DE ALIMENTARE CU APĂ POTABILĂ EXISTENTE Dn 400 mm F
	CONDUCTE DE ALIMENTARE CU APĂ POTABILĂ PROPUȘE

## CANALIZARE

	CANALE MENAJERE EXISTENTE Dn 250mm PVC-KG
	CANALE MENAJERE PROPUȘE

## INVENTAR DE COORDONATE ZONA STUDIATA

Nr. Pct.	Coordonate pct.de contur		Lungimi laturi D(i,i+1)
	X [m]	Y [m]	
1	302787.691	781614.880	11.054
2	302787.010	781625.913	11.090
3	302786.328	781636.982	11.128
4	302785.642	781648.089	448.879
5	302336.909	781636.627	11.175
6	302336.091	781625.482	11.137
7	302335.276	781614.375	11.101
8	302334.463	781603.304	453.376

S=15000 m.p.

Intocmit,  
SC TOPOGRAFICA CADASTRU SRL  
Seria Ro-B-J; Nr. 1659

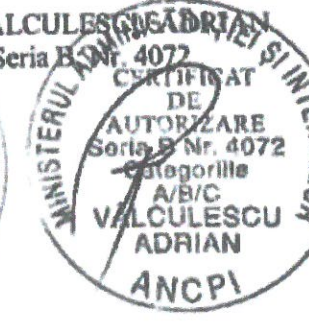
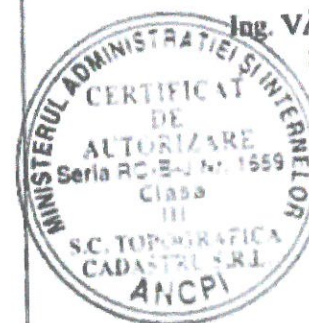

Data: 08.09.2021

nr. inregistrare J13/908/2002 cod unic RO 14536786  
secretariat@allarhitectura.ro Unui 19A 908532 Constanta

# all arhitectura

FAZA	SEF PROIECT	arh. NARCIS GELAL
Phase	Master Designer	
P.U.Z.	PROIECTAT	arh. IGNIS DUVAGI
	Designer	
BENEFICIAR	ENACHE GHEORGHE	
Purchaser		
PROIECT	P.U.Z. PARCELA A301/16+A301/17+A301/18,	DATA
Project	NR.CAD.114879	Date
AMPLASAMENT	JUD. CONSTANTA, COM. VALU LUI TRAIAN,	NR. PR.
Site	A301/16+A301/17+A301/18, NR.CAD.114879	Project no.
		2021
TITLUL PLANȘEI	ECHIPARE EDILITARA: ALIMENTARE CU APĂ,	SCARA
Plan description:	CANALIZARE, ENERGIE ELECTRICĂ, GAZE	Scale
		1/2000
		NR. PL.
		Plan no.
		IP7

Acet document este proprietatea s.c. ALL ARHITECTURA s.r.l.  
Orice folosire, reproducere, distribuire, publicare si expunere nu sunt permise fara acordul proprietarului.  
This document is the property of s.c. ALL ARHITECTURA s.r.l.  
Any use, reproduction, distribution, publication or exhibition is not allowed without the owner's consent.

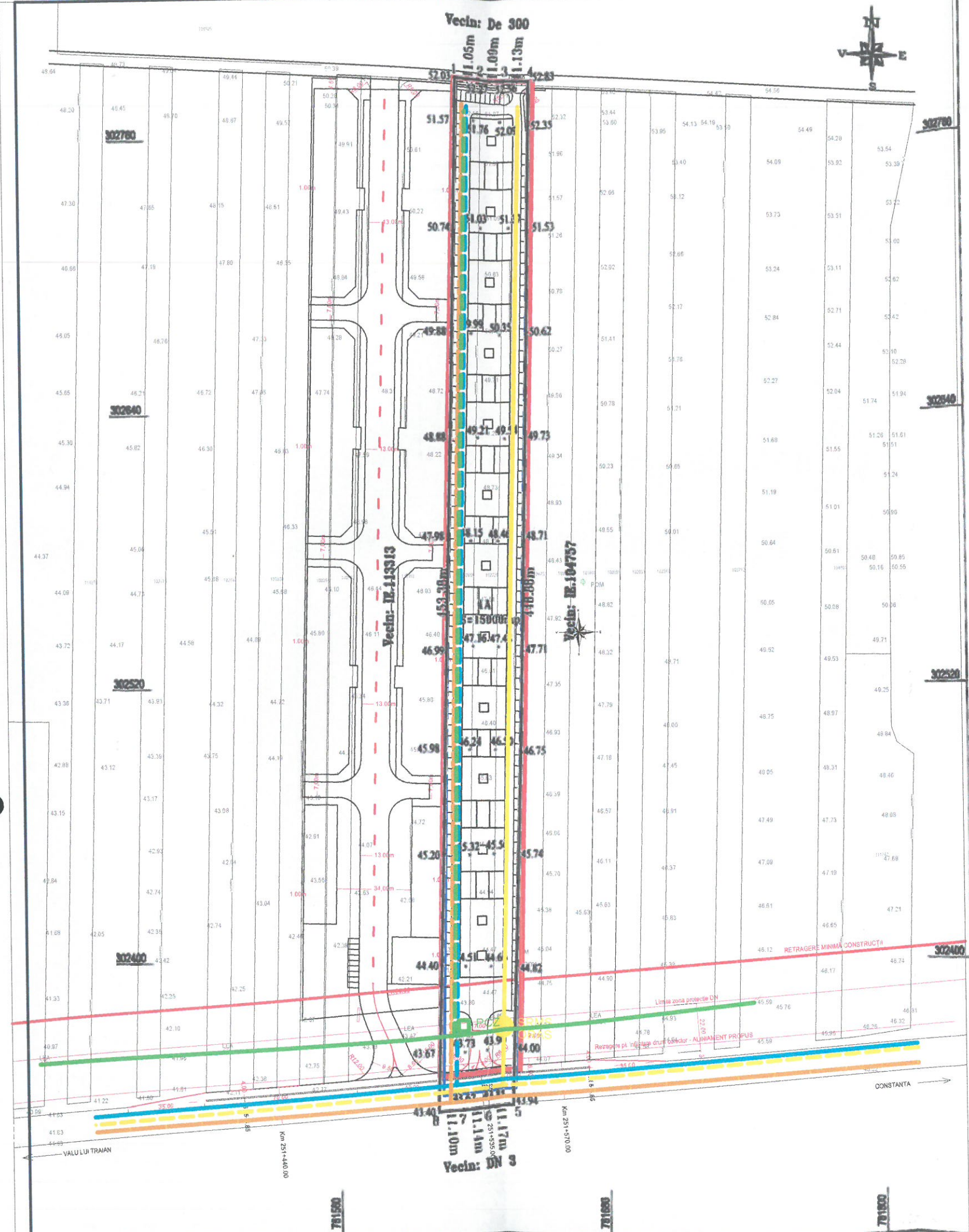

Intocmit in vederea elaborarii Planului Urbanistic Zonal  
Scara 1:2000

Loc. Valu lui Traian, Parcela A301/16 + A301/17 + A301/18  
U.A.T. VALU LUI TRAIAN

I.E. 114879

Sistem de proiectie : STEREOGRAFICA 1970  
Sistem de referinta altimetric : MAREA NEAGRA 1975



INVENTAR DE COORDONATE ZONA STUDIATA

Nr. Pct.	Coordonate pct.de contur		Lungimi laturi D(i,i+1)
	X [m]	Y [m]	
1	302787.691	781614.880	11.054
2	302787.010	781625.913	11.090
3	302786.328	781636.982	11.128
4	302785.642	781648.089	448.879
5	302336.909	781636.627	11.175
6	302336.091	781625.482	11.137
7	302335.276	781614.375	11.101
8	302334.463	781603.304	453.376

S=15000 m.p.

PLAN URBANISTIC ZONAL

LEGENDA

	LIMITA TERITORIULUI STUDIAT
	LIMITA TERENULUI CARE A GENERAT P.U.Z.

TIPUL DE PROPRIETATE A TERENURILOR

	TERENURI APARTINAND DOMENIULUI PUBLIC DE INTERES NATIONAL SAU AL UNITATII ADMINISTRATIV-TERITORIALE
	TERENURI PROPRIETATE PRIVATA A PERSOANELOR FIZICE SAU JURIDICE

all arhitectura

FAZA Phase	SEF PROIECT Master Designer	arh. NARCIS GELAL	
P.U.Z.	PROIECTAT Designer	arh. IGNIS DUVAGI	
BENEFICIAR Purchaser	ENACHE GHEORGHE		DATA Date 24-IX 2021
PROIECT Project	P.U.Z. PARCELA A301/16+A301/17+A301/18, NR.CAD.114879		NR. PR. Project no. 5/ 2021
AMPLASAMENT Site	JUD. CONSTANTA, COM. VALU LUI TRAIAN, A301/16+A301/17+A301/18, NR.CAD.114879		SCARA Scale 1/2000
TITLUL PLANSEI Plan description:	REGLEMENTARI: OBIECTIVE DE UTILITATE PUBLICA		NR. PL. Plan no. IP9

Intocmit,  
SC TOPOGRAFICA CADASTRU SRL  
Seria Ro-B-J; Nr. 1659

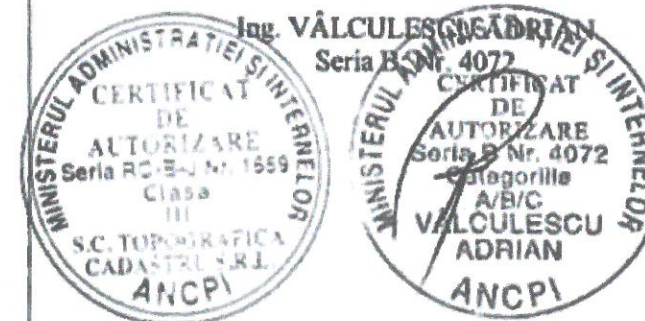

Data: 08.09.2021

